



РОССИЯ ООО «AvtoS»
140400, Московская область,
г. Коломна, ул. Озерское шоссе, д. 55
ИНН 5022020095
тел. +7(496)616-92-67;
факс +7(496)616-91-17

**ТЯГОВО-СЦЕПНОЕ УСТРОЙСТВО
ДЛЯ АВТОМОБИЛЕЙ**

Volga Siber 2008-2010г.в.

Код: GAZ-11

Руководство по монтажу и эксплуатации



Рис.1.

ВНИМАНИЮ ПОКУПАТЕЛЯ

При покупке необходимо проверить комплектность. В руководстве должна быть указана дата продажи и поставлен штамп магазина. Необходимо сохранять руководство в течение всего гарантийного срока эксплуатации устройства.

ВВЕДЕНИЕ

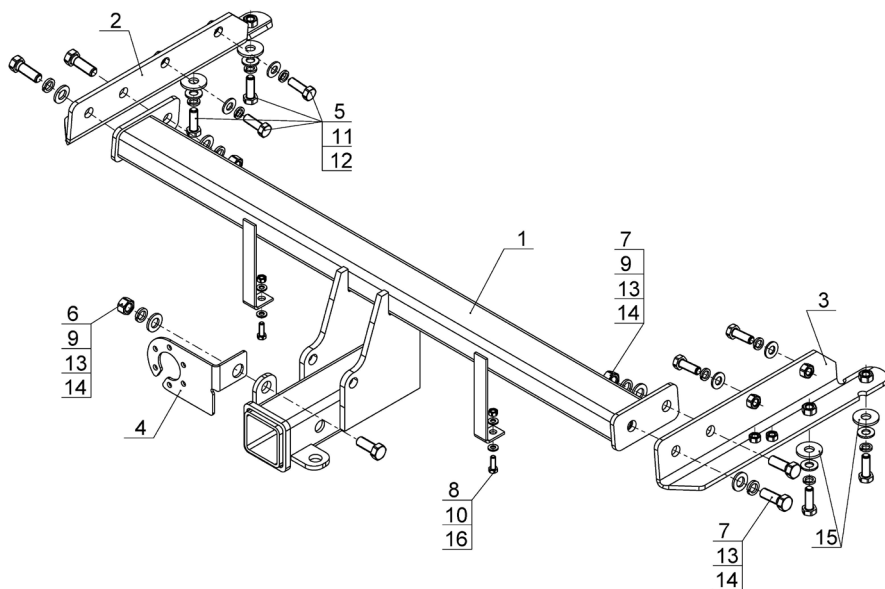
Устройство тягово-сцепное (ТСУ) предназначено для шарнирной сцепки автомобиля с буксирным прицепом. Для обеспечения сцепки автомобиля с прицепами различных марок присоединительные элементы ТСУ стандартизованы в соответствии с ГОСТ Р 53815-2010. Изготовитель постоянно совершенствует ТСУ, поэтому некоторые конструктивные изменения могут быть не отражены в настоящем руководстве.

1 ТРЕБОВАНИЯ БЕЗОПАСНОСТИ И ПРЕДУПРЕЖДЕНИЯ

- 1.1 Не допускается буксировка прицепа полной массой более 1250 кг, скорость автопоезда не должна превышать 90 км/час.
- 1.2 Вертикальная статическая нагрузка на сцепной шар не более 75 кг.
- 1.3 Работу по монтажу ТСУ рекомендуется проводить в условиях СТО.
- 1.4 При каждом ТО необходимо проводить подтяжку резьбовых соединений.
- 1.5 Изготовитель не несет ответственности за безопасность и надежность работы ТСУ при изменении потребителем его конструкции и при нарушении правил его эксплуатации.

2 ТЕХНИЧЕСКИЕ ХАРАКТЕРИСТИКИ

Тип шарнирного соединения	- шаровой
Диаметр сцепного шара	- 50 мм
Вертикальная нагрузка на шар, не более	- 75 кг
Полная масса буксируемого прицепа, не более	- 1250 кг
Масса ТСУ, не более	- 13,5 кг

3 КОМПЛЕКТ ПОСТАВКИ

1.	ТСУ Volga Siber	- 1 шт.
2.	Кронштейн левый	- 1 шт.
3.	Кронштейн правый	- 1 шт.
4.	Подрозетник	- 1 шт.
5.	Болт М10х30	- 8 шт.
6.	Болт М12х30	- 1 шт.
7.	Болт М12х35	- 4 шт.
8.	Болт М6х18	- 2 шт.
9.	Гайка М12	- 3 шт.
10.	Гайка М6	- 2 шт.
11.	Шайба Ø10	- 8 шт.
12.	Шайба пружинная Ø10	- 8 шт.
13.	Шайба Ø12	- 5 шт.
14.	Шайба пружинная Ø12	- 5 шт.
15.	Шайба Ø12х40х3 (увелич.)	- 4 шт.
16.	Шайба Ø6	- 4 шт.
17.	Сертификат	- 1 шт.
18.	Руководство	- 1 шт.

Примечание. Шаровой узел приобретается отдельно!

4 УСТАНОВКА ТСУ НА АВТОМОБИЛЬ

- Установить автомобиль на подъемник, эстакаду или смотровую яму, приняв все необходимые меры обеспечения безопасности выполняемых работ;
- Демонтируйте задние фонари, бампер и усилитель бампера (усилитель бампера больше не используется);
- Снимите глушитель с подвеса и демонтируйте штатную буксировочную проушину;
- Установите кронштейны (поз.2,3), используя крепежные элементы (поз.5,11,12,15),
- Установить ТСУ (рис.1) на автомобиль, зафиксировать его с помощью крепежных элементов (поз.7,9,13,14);
- Установить пластиковый бампер обратно, предварительно вырезав отверстие (по месту);
- Просверлить в нижней кромке бампера отверстия Ø7 мм, и закрепить его с помощью крепежных элементов (поз.8,10,16);
- Установить подрозетник (поз.4) на ТСУ с помощью крепежных элементов (поз.6,9,13,14);
- Окончательную затяжку болтов и гаек произвести с моментом:
 - резьба М6 – 15 Н·м, - резьба М8 – 25 Н·м, - резьба М10 – 55 Н·м, - резьба М12 – 85 Н·м;
- В соответствии с пунктом 5 паспорта подключить электрооборудование;
- Сцепной шар ТСУ покрыть слоем консистентной смазки типа ЛИТОЛ.

5. ПОДКЛЮЧЕНИЕ ЭЛЕКТРООБОРУДОВАНИЯ

Работы по подключению электрооборудования ТСУ к бортовой сети автомобиля должны производиться в условиях специализированной мастерской.

- отключить аккумуляторную батарею;
- подключить провода к клеммам розетки и закрепить розетку на подрозетнике с помощью винтов и гаек М5 или с помощью саморезов;
- подключить провода от клемм розетки к бортовой сети автомобиля в соответствии со схемой Рис.2 с помощью разветвителей проводов;
- проверить на автомобиле действие световых сигналов.



Рис.2. Схема подключения электрооборудования

6. ГАРАНТИИ ИЗГОТОВИТЕЛЯ

Гарантийный срок эксплуатации ТСУ составляет 18 месяцев со дня продажи его магазином. Претензии по качеству ТСУ принимаются в течении срока гарантии при условии эксплуатации в соответствии с настоящим руководством по месту нахождения предприятия изготовителя.

7. СВИДЕТЕЛЬСТВО О ПРИЕМКЕ

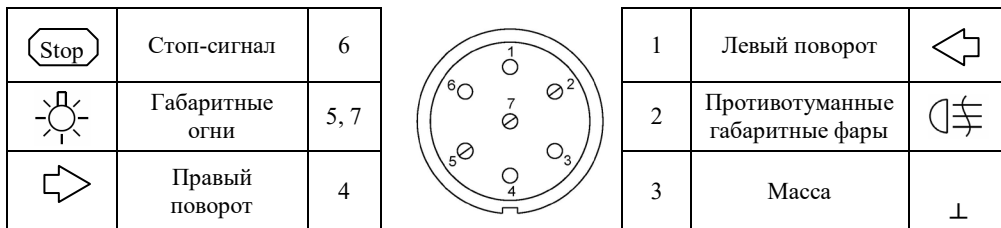
Тягово-цепное устройство полностью укомплектовано, соответствует ТУ 4591-002-23512563-2004 и признано годным к эксплуатации.

ДАТА ВЫПУСКА _____

ДАТА ПРОДАЖИ _____

ШТАМП ОТК

ШТАМП МАГАЗИНА